

SV 1. ⚠ SÄKERHETSINFORMATION

⚠ VARNING!

LÄS NOGA OCH BEVARA DEN FÖR FRAMTIDA REFERENS!

1.1 Allmänt

Tillverkaren kan inte hållas ansvarig för eventuella skador till följd av underlåtenhet att följa säkerhetsanvisningarna och varningarna.

Skador orsakade av felaktig anslutning, felaktig användning eller felaktig montering omfattas inte av garantin.

⚠ HET YTA!

Produkten och dess tillgängliga delar blir varma under användning och ska därför inte vidröras. Barn som är yngre än 8 år ska hållas på avstånd om de inte är kontinuerligt övervakade.

⚠ BRANDFARA!

- VARNING: Brandrisk: placera inga tomma kokkärl eller andra föremål på värmezonen.
- VARNING: Matlagning med fett eller olja på hällen utan tillsyn kan vara farligt och kan leda till brand.
- Försök ALDRIG släcka en eld med vatten. Istället stänger du av apparaten och täcker sedan lågorna med exempelvis ett lock eller en brandfilt.

OBS!

FÖRSIKTIGHET! Tillagningen måste övervakas. En kort tillagningsprocedur måste övervakas kontinuerligt.

⚠ VARNING!

Använd endast hällskydd som har utformats av tillverkaren, som rekommenderas av tillverkaren, eller som finns inbyggda i apparaten. Användning av olämpliga skydd kan orsaka olyckor.

- Om det finns plats för en låda under hällen (se

installationsanvisningarna), utan mellanliggande botten, så får denna inte användas för förvaring av lättantändliga föremål/material. Kontrollera att det tillräckligt utrymme mellan hällens undersida och innehållet i lådan.

- Hällen ska enbart användas för tillagning av mat.
- Apparaten är endast avsedd för hushållsbruk.
- Värm inga stängda burkar på hällen. Det blir då ett övertryck som gör att de exploderar. Du kan bli skållad eller få andra skador.
- Täck aldrig produkten med en duk eller liknande. Om produkten är varm eller påslagen finns det risk för brand.
- Använd inte apparaten som arbetsbänk. Den kan sättas på av misstag eller fortfarande vara varm, vilket innebär att saker kan smälta, bli varma eller börja brinna.
- Använd inte produkten i temperaturer under 5 °C.
- Produkten bör inte placeras eller användas utomhus.
- När du använder hällen för första gången kommer du att märka en "ny lukt". Oroa dig inte, det är helt normalt. Om köket är välventilerat försvinner lukten snart.
- Produkten är inte avsedd att manövreras med hjälp av en extern timer eller ett separat fjärrkontrollsystem.
- Öppna aldrig produktens hölje.
- Använd aldrig ångrengöring för att rengöra produkten. Rengör endast produkten när den är avstängd. Ångan från ångrengöringen kan nå strömförande delar och orsaka kortslutning.
- Det keramiska glaset är mycket starkt, men inte okrossbart. Om till exempel en kryddbuk eller ett vasst föremål faller ner på den kan det gå sönder.
- När produkt har tagits helt ur bruk (inte längre fungerar) ska den transporteras till kommunens återvinningsanläggning.

⚠ VARNING!

Om det keramiska glaset går sönder

- Stäng genast av alla brännare och elektriska värmelement och isolera produkten från

strömförsörjningen.

- Rör inte vid produktens yta.
- Använd inte produkten.

⚠ WARNING!

Hushåll med barn och personer med särskilda behov

Denna produkt kan användas av barn från 8 år och samt personer med nedsatt fysisk, sensorisk eller mental förmåga, eller med bristfällig erfarenhet och kunskap, under förutsättning att de har instruerats om hur man använder produkten på ett säkert sätt och är införstådda med de risker som är förknippade därmed.

- Förvara inte föremål som barn kan finna intressanta i skåp ovanför eller bakom produkten.
- Kokzonerna/brännarna värms upp under användning och förblir varma en stund efteråt. Håll små barn borta från hällen under och omedelbart efter tillagning.

1.2 Induktionshäll med integrerad fläkt

- Placera inte metallföremål som knivar, gafflar, skedar och lock på hällytan då dessa kan bli varma.
- Så fort man tar bort kokkärlet från hällen stängs matlagningsprocessen automatiskt av. Ta för vana att stänga av kokzonen eller hällen manuellt för att undvika att oavsiktligt slå på produkten.
- Stäng av kokzonen efter användning med hjälp av kontrollerna och förlita dig inte bara på detektorn.
- Kom ihåg att om hällen används på en hög inställning blir uppvärmningstiden väldigt kort. Lämna inte hällen utan uppsikt om du använder en zon på en hög inställning.
- Låt inte föremål som kan påverkas av magnetiska fält (kreditkort, bankkort, optiska skivor, klockor och liknande föremål) vara i närheten av spishällen när den används. Vi rekommenderar dig som har en pacemaker att rådgöra med din hjärtspecialist först.
- Använd aldrig aluminiumfolie vid matlagning och lägg aldrig produkter förpackade i aluminium på hällen.

Aluminium kan smälta och skada din enhet så att den inte kan repareras.

⚠ VARNING!

Livshotande; risk för förgiftning på grund av motdrag av förbränningsgaser!

- Använd aldrig produkten för att extrahera luft samtidigt som du använder en spis som förbrukar luft från rummet, om inte rummet är tillräckligt ventilerat.
Matlagingsutrustning som förbrukar luft i rummet (som utrustning som värmer med gas, olja, trä eller kol, gejser, varmvattenapparater) drar ut förbränningsluften ur rummet och transporterar ut dessa gaser via utsläppet (t.ex. skorsten). I kombination med en aktiverad köksfläkt avlägsnas luft från köket och intilliggande rum. Det skapar negativt tryck om det inte finns tillräcklig lufttillförsel. Giftiga gaser från skorstenen eller utsläppskanalen dras då tillbaka till boytan.
- Sörj alltid för tillräcklig ventilation!
- När fläktenheten och produkter som förses med annan energiförsörjning än elektricitet används samtidigt, får det negativa trycket i rummet inte överstiga 4 Pa (4×10^{-5} bar).
- Lokala föreskrifter angående luftevakuering måste uppfyllas.

⚠ ELSTÖT!

Undvik risk för elstötar genom att kontrollera att produkten är avstängd innan produkten rengörs.

- Använd inte fläktenheten om fettfiltret inte har monterats korrekt!
- För att undvika att hett fett börjar brinna ska du endast fritera under permanent uppsikt.
- Rengör filtren i tid.
- Följ instruktionerna i manualen för att rengöra eller byta ut fettfiltre och/eller kolfiltren!

⚠ BRANDFARA!

- Fettavlagringar i fettfiltret av metall. Flambra aldrig på en kokzon med fläkten påslagen. Lågorna kan orsaka brand. Använd alltid produkten med fettfiltret av metall. Rengör fettfiltret regelbundet.
- Överhettat fett eller olja kan starta en brand. Övervaka alltid uppvärmningen av fett och olja. Släck aldrig en eld med vatten: använd alltid en brandfilt, ett lock eller en tallrik.

2. SÄKERHETSINSTRUKTIONER

2.1 Installation

⚠ VARNING!

Denna apparat får endast anslutas av en registrerad installatör.

Om säkerhetsinstruktionerna och varningarna inte följs kan tillverkaren inte hållas ansvarig för eventuell skada som skulle kunna uppstå

- Denna apparat får endast anslutas av en registrerad installatör.
- Före installation försäkra dig om att de lokala distributionsvillkoren (spänning, frekvens, typ av gas och gastryck) samt apparatens justering är förenliga.
- Spänning, frekvens, effekt, typ av gas och det land för vilket apparaten utvecklats visas på apparatens märkplåt.
- Kontrollera apparaten för transportskador. Anslut inte en skadad apparat.
- Väggar och bänkskiva runt apparaten måste kunna motstå värme upp till minst 105°C.
- Bänkskivan i vilken kokplattan ska införas ska vara platt.
- Spiskåpor och andra apparater som suger ut tillagningsångor kan äventyra säker funktion för apparater som bränner gas eller andra bränslen (inklusive de som befinner sig i andra rum) genom tillbakaströmmande förbränningsgaser. Dessa gaser kan potentiellt leda till koloxidförgiftning. Efter installation av spiskåpan eller annat ångutsug måste apparatens funktion med rökgasutsug testas av en kvalificerad person för att säkerställa att förbränningsgaserna inte strömmar tillbaka.

2.2 Elektrisk anslutning

⚠ Elchock

Apparaten måste jordas.

- Elanslutningen måste överensstämma med nationella och lokala bestämmelser.
- För apparater av klass I kontrollera att ditt elsystem hemma tillhandahåller korrekt jordning.
- Väggtaget och kontakten ska alltid vara tillgängliga.
- Om en fast apparat inte är utrustad med försörjningskabel och kontakt, eller med andra medel för bortkoppling från elnätet, som har en kontaktavskiljning i alla poler som tillhandahåller fullständig bortkoppling under överspänningsförhållanden av kategori III, måste bortkopplingsmöjligheter vara inbyggda i den fasta kabeldragningen i överensstämmelse med bestämmelserna om kabeldragning. Detta gäller även för apparater med försörjningssladd och kontakt när pluggen inte är tillgänglig efter apparatens installation. Användning av en allpolig brytare med en kontaktseparation på åtminstone 3 mm placerad i den fasta kabeldragningen kommer att uppfylla detta krav.
- Försörjningskabeln måste hänga fritt och får inte ledas genom en låda.
- För anslutning använd en godkänd kabel med korrekt kabeldiameter som lämpar sig för anslutningen. Kabelns hylsa ska vara gjord av gummi (helst av typ H05V2V2 eller H07V2V2).
- Innan du ansluter apparaten ska du försäkra dig om att den spänning som anges på märkplåten överensstämmer med

spänningen i ditt elnät.

- Anslutningen ska justeras till ström och säkringar.
- Apparaten får inte anslutas till elnätet med hjälp av en multiadapter eller förlängningssladd då säker användning av apparaten i dessa fall inte kan garanteras.
- Efter installation ska delar med elektrisk

ström och isolerade delar skyddas mot kontakt.

- **⚠ VARNING!**
Underlåtenhet att använda skruvar och fästelement så som anges i installationsinstruktionerna kan orsaka elektrisk chock.

3. BESKRIVNING

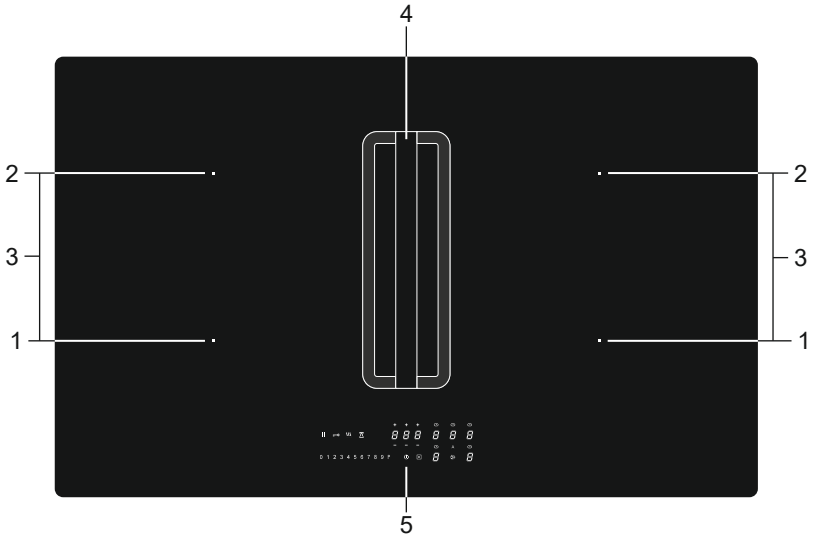

1. Kokzon framtill 210 x 190 mm / 2.1 kW (boost 3.0 kW)
2. Kokzon bak 210 x 190 mm / 2.1 kW (boost 3.0 kW)
3. Anslutna kokzoner 210 x 390 mm / 3.7 kW
4. Fläkt
5. Kontrollpanelen

4. KONTROLLPANELEN

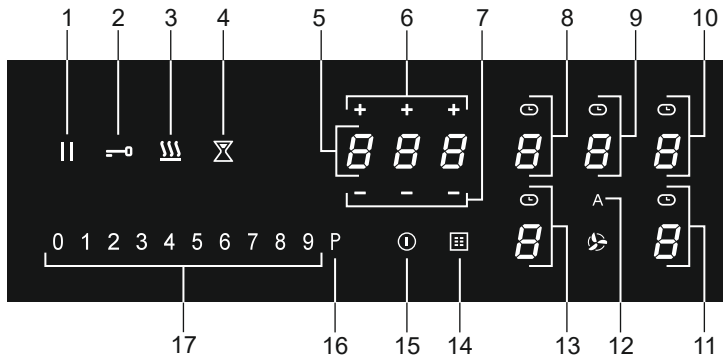

1. Pausknapp
2. Låsknapp
3. Varmhållningsknapp
4. Knapp för äggklocka
5. Timerdisplay
6. Plus-timerknapp
7. Minus-timerknapp
8. Knapp för bakre vänster kokzon (kokzonsdisplay) och timersymbol
9. Fläktnapp (fläktenhetens display) och timersymbol
10. Knapp för bakre höger kokzon (kokzonsdisplay) och timersymbol
11. Knapp för främre höger kokzon (kokzonsdisplay) och timersymbol
12. Knapp för automatiskt fläktläge
Som standard är det automatiska läget aktivt. När en kokzon väljs och en effektnivå (>2) ställs in, slås fläkten automatiskt på och ställer in den nödvändiga fläktnivån.
13. Knapp för främre vänster kokzon (kokzonsdisplay) och timersymbol
14. Symbol för fettfilter
15. På/av-knapp
16. Boostknapp för en kokzon och för fläkten
17. Skjutreglage (från position 0 till position 9) för:
Ange ett värde för en kokzon och för fläkten

5. INDIKATIONER I DISPLAYEN

Kokzonsdisplay



Effektnivå: 1 = låg nivå / 9 = hög nivå.



Boostnivå aktiv.



Inga (lämpliga) kokkärl på kokzonen (detekteringssymbol för kokkärl).



Restvärmeindikator: Hällen har en restvärmeindikator för varje kokzon för att visa vilka kokzoner som är varma efter att kokzonen stängts av. Även om hällen är avstängd är indikatorn påslagen så länge som kokzonen är varm! Undvik att vidröra dessa kokzoner när denna indikator är tänd.

Fara! Risk för brännskador.



Barnsäkerhetslåset är aktiverat.



Automatisk uppvärmningsfunktion aktiv.



'Varmhållning'-funktionen aktiv.



Pausfunktion aktiv.



Anslutna Bridge Induction zoner aktiva.

Display för fläktenhet



- Fläktens hastighetsnivå: 1 = låg nivå / 8 = hög nivå.



Boostnivå aktiv.



Indikering av luftfiltermättnad.

Timerdisplay



Timer har inte ställts in.



Timer har ställts in (1 timme och 25 minuter).

6. SÄKERHET

 Läs säkerhetsinstruktionerna före användning.

6.1 Temperatursäkerhet

Hällen är utrustad med en kylfläkt som kyler de elektroniska komponenterna under tillagningen. Fläkten kan gå en stund även efter tillagningens slut. Hällen är också utrustad med ett överhettningsskydd som skyddar de elektroniska komponenterna från skador. Skyddet fungerar på flera sätt. När kokzonens temperatur blir mycket hög sänks tillagningseffekten automatiskt. Om detta inte räcker fortsätter kokzonseffekten att minska tills säkerhetsmekanismerna stänger av kokzonen helt. När hällen svalnat blir dess totala effekt tillgänglig igen.

6.2 Begränsare för tillagningstid

 Tidsbegränsaren är en säkerhetsfunktion för hällen. Den träder i funktion om du glömmer att stänga av hällen. Beroende på vilken inställning du har valt kommer tillagningstiden att begränsas enligt följande:

Kraftnivå	Maximal drifttid (i timmar, minuter)
1	6

2	6
3	5
4	5
5	4
6	1,5
7	1,5
8	1,5
9	1,5
P (boost)	5 min (växlar sedan tillbaka till nivå 9)

6.3 Effektfördelning

Två kokzoner framför varandra påverkar varandra. När båda dessa kokzoner slås på samtidigt delas effekten automatiskt mellan dem. När Boostfunktionen är vald ställs den andra kokzonen in på en något lägre inställning. Om en kokzon är inställd på boost och du vill ställa in den andra på inställning 9, kommer kokzonen med boost automatiskt att slå över till en lägre inställning. Den automatiska uppvärmningsfunktionen är avaktiverad.

7. INNAN DU ANVÄNDER UTRUSTNINGEN FÖR FÖRSTA GÅNGEN

7.1 Användning av touchknappar och skjutreglage

Placera fingerspetsen plant mot reglaget för att uppnå bästa resultat.

Touchknapparna reagerar på ett lätt fingertoppstryck. Försök inte med andra föremål.

7.2 Induktionsljud

Tickande ljud

Detta ljud kan uppstå vid lägre inställningar av

effektnivå eller av automatisk kokkärlsdetektering.

Kokkärlet skapar ljud

Kastruller kan låta lite under tillagningen. Detta orsakas av den energi som strömmar från hällen till dem. Vid höga inställningar är detta helt normalt för vissa kastruller. Det skadar vare sig kastruller eller hällen.

Fläkten skapar ljud

För att öka elektronikens livslängd och prestanda är hällen utrustad med fläktar. Vid intensiv användning av hällen aktiveras fläkten för att kyla ner denna och ett surrande ljud hörs. Fläkten går i flera minuter efter att hällen har stängts av.

7.3 Kokkärl för induktionstillagning

Tillagning på induktionshäll kräver en viss typ av kvalitet när det gäller kokkärl. Kokkärl som redan har använts för matlagning på en gashäll är inte längre lämpliga för användning på en induktionshäll. Använd endast kokkärl som är lämpliga för elspis och induktionshäll med:

- en tjock botten på minst 2,25 mm;
- en platt botten.

⚠ Var försiktig med emaljerade plåtkärl! Emaljen kan lossna från stålet om du startar hällen med en hög inställning när kastrullen är (för) torr. Botten på kärlet kan vara skev – till exempel på grund av överhettning.

⚠ Använd aldrig kokkärl med deformerad botten. En ihålig eller rundad botten kan störa överhettningsskyddet så att produkten blir för varm. Detta kan leda till sprickbildning i glasskivan och att kokkärlets botten smälter. Skador till följd av användning av olämpliga kokkärl eller torrkokning är undantagna från garantin.

Kärlets diameter

Minsta diameter på kokkärl per zon är följande:

- Ø 160 mm: Minsta diameter på kokkärl 90 mm.
- Ø 200 mm: Minsta diameter på kokkärl 110 mm.
- Bridge Induction Zon: Minsta diameter på kokkärl 110 mm.

Du uppnår bästa resultat genom att använda ett kokkärl med samma diameter som zonen. Om ett kokkärl är för litet fungerar inte zonen. Ett kokkärl som används på sammankopplade Bridge Induction kokzoner måste ha en diameter på minst 230 mm.

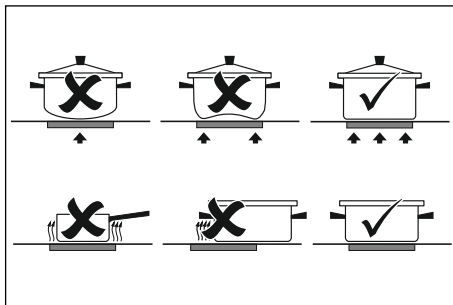
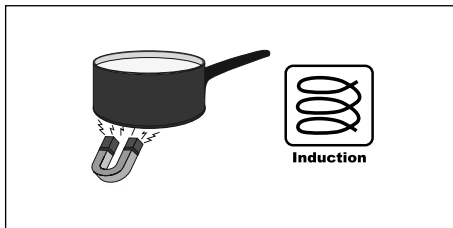

7.4 Detektering av kokkärl

- Detekteringssystemet för kokkärl upptäcker automatiskt ett kokkärl som ställs på en kokzon. Displayen för denna kokzon lyser mer intensivt och pricken slutar blinka.
- Om hällen inte upptäcker ett kokkärl (av järn) efter att ett sådant har ställts på en kokzon blinkar kopplingssymbolen i displayen. Efter 20 sekunder stängs kokzonen av.

7.5 Tillagningsnivåer

Kokzonerna har 9 effektnivåer och en "boost"-nivå (P). Ställ in tillagningsnivån genom att röra vid och dra skjutreglaget. Genom att dra skjutreglaget ändras tillagningsinställningen. Flyttas reglaget till höger ökar nivån, flyttas det till vänster minskar den. När du flyttar fingret bort från skjutreglaget börjar kokzonen att fungera på den inställda nivån.

Boostfunktion

- Du kan använda "boost"-funktionen för att laga mat på högsta tillagningsnivå under en kort tidsperiod (max. 5 minuter). Efter den maximala boosttiden sänks effekten till inställning 9.
- Boostfunktionen är inte tillgänglig när Bridge Induction kokzoner är anslutna!

7.6 Använda fläkten

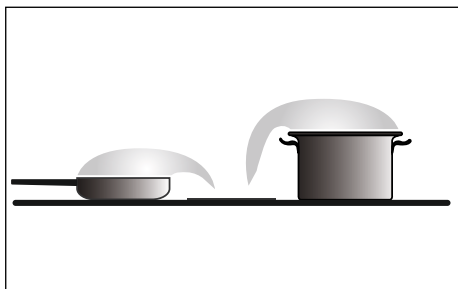
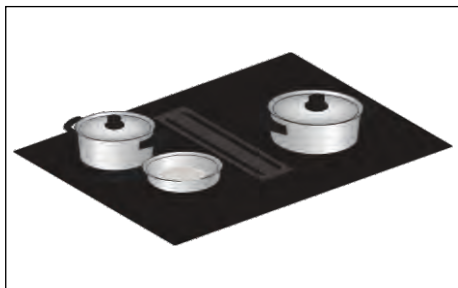

Koka helst med lock. Detta minskar matos och energiförbrukning. Om så önskas, placera locket på kokkärlet i en vinkel med öppningen mot avgassidan. Detta säkerställer optimalt utsug.

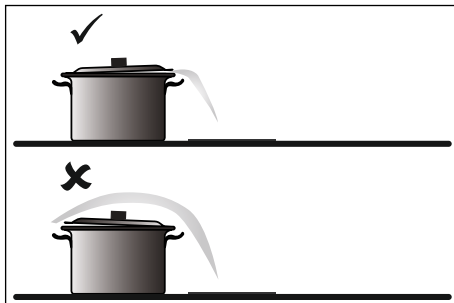

8. ANVÄNDA HÄLLEN

 Läs kapitlet 'Innan första användning' mycket noggrant innan du börjar laga mat. Detta förhindrar felaktig användning av hällen.

8.1 Börja laga mat

1. Tryck och håll på/av-knappen intryckt tills du hör en ljudsignal.

- Alla displayer tänds och induktionshällen är i standby-läge.
- Kokzonerna och fläktenheten har effektnivå noll.

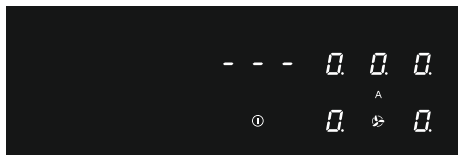
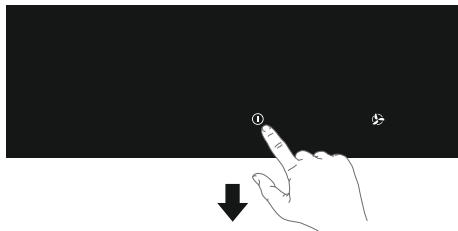

Om hällen inte används på 20 sekunder stängs den av automatiskt.

2. Ställ ett lämpligt kokkärl på kokzonen.

- Kokzonen upptäcker automatiskt kokkärlet och displayen för denna kokzon lyser mer intensivt och pricken slutar blinka.

Så länge punkten inte blinkar är kokzonen vald och effektnivån kan ställas in.

3. När svarstiden har gått ut eller under tillagningen kan du aktivera kokzonen genom att manuellt välja visning av önskad kokzon.

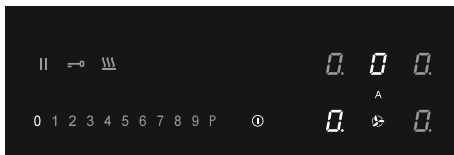
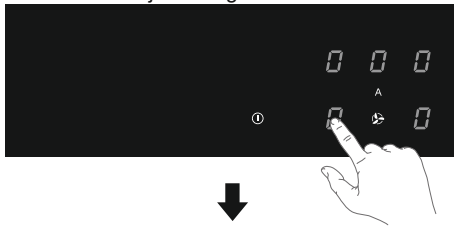

4. Inom 10 sekunder ställer du in effektnivån med skjutreglaget.

- Kokzonen börjar på den nivå som har ställts in.
- Fläktheten slås på automatiskt från läge 3. Fläktheten kan slås på manuellt i läge 1 och 2.
- Fläktheten slås automatiskt på med nödvändig fläkthastighet. Som standard är det automatiska fläktläget aktivt.
- Ställ in en högre eller lägre nivå med skjutreglaget.
- Tryck på knappen för det automatiska fläktläget för att inaktivera det. Fläkten kan nu ställas in manuellt om så önskas. Se 'Använda fläktheten'.
- Efter 10 sekunder stängs skjutreglaget av och tillagningstiden döljs.

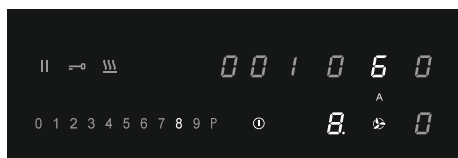
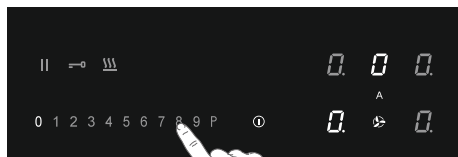

8.2 Boost

Du kan använda boostfunktionen för att laga mat i max 5 minuter på högsta tillagningsnivå. Du kan använda Boostfunktionen för högst två kokzoner bredvid varandra samtidigt.

1. Tryck på effektnivå P för att välja Boostfunktionen.

- 'P' visas på displayen.
- Efter den maximala boosttiden sänks effekten till effektnivå 9.

8.3 Symbol för detektering av kokkärl

Om detekteringssymbolen för kokkärl visas på displayen:

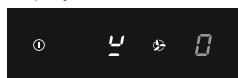

- har kokkärlet inte placerats på rätt kokzon.
- är kokkärlet inte lämpligt för induktionsmatlagning.
- är kokkärlet för litet eller inte ordentligt centrerat på kokzonen. Kokzonen fungerar inte om det inte finns ett lämpligt kokkärl på kokzonen.

8.4 Avsluta tillagningen

1. Ställ effektnivån på '0' för att stänga av kokzonen.
2. Stäng av induktionshällen genom att trycka på på/av-knappen.

Symbol **H** visas i displayen för kokzonen som är för varm för att röra vid. Symbolen försvinner när ytan har svalnat till en säker temperatur. Detta kan också användas som en energibesparande funktion: om du vill värma andra kokkärl, använd kokzonen som fortfarande är varm.

8.5 Slå på den automatiska uppvärmningsfunktionen

Denna funktion ställer in kokzonen på högsta nivå för att snabbt få ditt kokkärl upp till önskad temperatur. Efter ett givet tidsintervall återgår effektnivån till den fastställda nivån. Denna funktion är tillgänglig för effektnivå 1 till 8.

Effektnivå	Uppvärmningstid (sekunder)
1	48
2	144
3	230
4	312
5	408
6	120
7	168
8	216
9	ej tillgängligt
P	ej tillgängligt

1. Slå på hällen och välj önskad kokzon.
2. Tryck och håll ned skjutreglaget i minst 3 sekunder på önskad nivå (från 1 till 8).

- Ett 'A' visas på displayen, omväxlande med den valda effektnivån. När den automatiska uppvärmningstiden har löpt ut växlar kokzonen automatiskt till den valda nivån som visa permanent på displayen.

3. För att stoppa den automatiska uppvärmningsfunktionen, välj kokzon och tryck

på skjutreglaget.

8.6 Slå på funktionen 'Varmhållning'

1. Sätt på hällen och ställ ett lämpligt kokkärl på en kokzon.
2. Tryck på kokzonsknappen för önskad kokzon.
 - '0' för den valda kokzonen börjar lysa intensivt och ett pip hörs.
3. Tryck på knappen 'Varmhållning'.
 - Håll varm-symbolen 'u' visas på displayen. Funktionen 'Varmhållning' är vald.

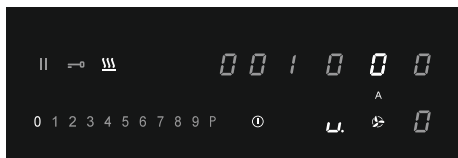

4. Ställ in effektnivån på '0' eller tryck på Varmhållningsknappen för att stänga av funktionen Håll varm.

8.7 Sammankoppling av kokzoner Bridge Induction

Två Bridge Induction kokzoner kan anslutas till varandra. Detta skapar en stor zon som kan användas som exempelvis en grillplatta eller en fiskpanna på samma effektnivå. Det valda kokkärllet måste vara tillräckligt stor för att täcka mitten av den främre och bakre kokzonen (minst 23 cm).

Koppla ihop två kokzoner Bridge Induction till en

1. Starta hällen.
2. Tryck samtidigt på kokzonsknapparna på vänster sida.
 - Den bakre kokzonsdisplayen visar en symbol för sammankoppling för att indikera att de två kokzonerna är anslutna.

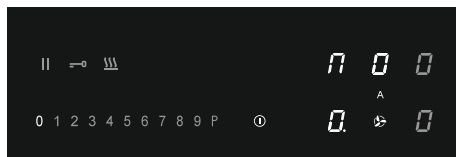
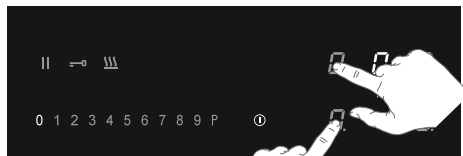

3. Ställ in effektnivån genom att trycka på skjutreglaget.

- Den främre kokzonsdisplayen visar effektnivån.

Koppla ifrån två sammankopplade kokzoner Bridge Induction

1. Tryck samtidigt på kokzonsknapparna för de sammankopplade kokzonerna.
 - Symbolen för sammankoppling försvinner på den bakre kokzonsdisplayen.

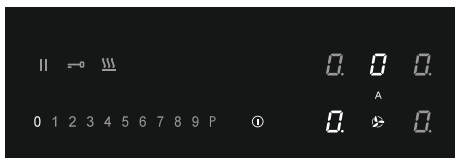
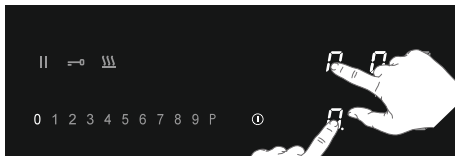

8.8 Pausa tillagningen

Denna funktion stoppar tillagningsaktiviteten tillfälligt (max. 10 minuter). Timern är också pausad.

1. Tryck på pausknappen i minst 1 sekund.
 - Alla displayer visar paussymbolen.

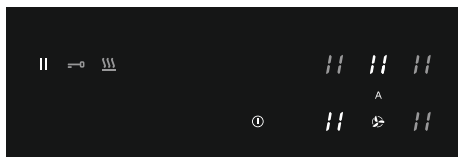
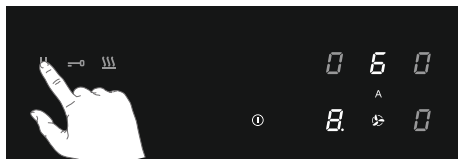

2. Om du vill fortsätta tillagningen trycker du på pausknappen i minst 1 sekund tills den blinkar.

3. Tryck på någon annan knapp inom 10 sekunder så fortsätter tillagningsprocessen.

- Hällen stängs automatiskt av efter 10 minuter om pausfunktionen inte stängs av under tiden.

Återställningsfunktion

Om hällen stängdes av av misstag med På/av-knappen kan alla inställningar återställas med återkallningsfunktionen.

1. Tryck på på/av-knappen igen inom 5 sekunder.

- Pausknappen blinkar.
- 2. Tryck på pausknappen inom 6 sekunder.
- De tidigare inställningarna är aktiva igen.

8.9 Använda äggklocka

Äggklockan är inte ansluten till en kokzon.

Äggklockan stänger inte av en kokzon.

Hällen är påslagen och ingen effektnivå har ställts in för någon kokzon.

1. Tryck på knappen för äggklockan för att sätta på den.

- Timerdisplayen visar '0.00'.

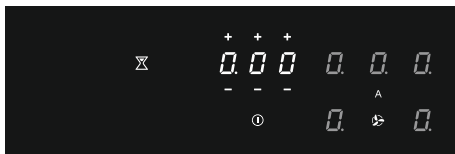
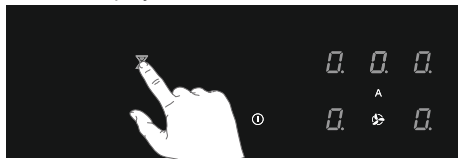

2. Använd knappen '+' eller '-' för att ställa in önskad tid (från 1 minut till 9 timmar och 59 minuter).

- Den vänstra positionen på timerdisplayen visar timmarna, den högra minuterna.
 - När tiden är inställd börjar den räkna ner.
 - Timerdisplayen visar återstående tid.
 - De senaste 10 minuterna visas i minuter och sekunder.
 - Timern blinkar och larmet piper efter att den inställda tiden har passerat.
3. Tryck på timerdisplayen för att stoppa larmet.
- Larmet stoppar automatiskt efter 2 minuter.

Tryck på timerdisplayen och tryck sedan på knappen '-' för att ställa in tiden till '0.00' för att stänga av äggklockan innan tiden är över.

8.10 Använda tillagningstimern

Tillagningstimern är ansluten till en kokzon. När den inställda tiden har gått stängs kokzonen av automatiskt.

Hällen är påslagen och för minst en kokzon har en effektnivå ställts in.

1. Tryck på kokzonsknappen för önskad kokzon.

2. Tryck på timerdisplayen.

- Timersymbolen för den aktiva tillagningstimern börjar lysa intensivt.

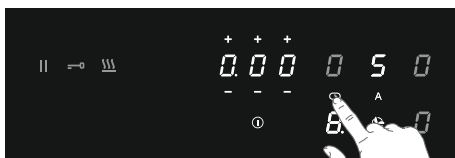
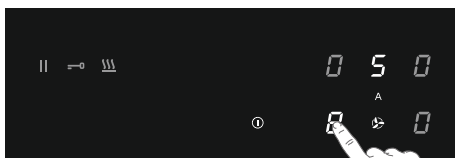

3. Använd knappen '+' eller '-' för att ställa in önskad tid (från 1 minut till 9 timmar och 59 minuter).

- Den vänstra positionen på timerdisplayen visar timmarna, den högra minuterna.
 - När tiden är inställd börjar den räkna ner och timersymbolen blinkar långsamt.
 - Timerdisplayen visar återstående tid.
 - De senaste 10 minuterna visas i minuter och sekunder.
 - Den valda tillagningszonen stängs av automatiskt när den inställda tiden har gått.
 - Timern blinkar och larmet piper efter att den inställda tiden har passerat.
4. Tryck på timerdisplayen för att stoppa larmet.
- Larmet stoppar automatiskt efter 2 minuter.

Alla kokzoner kan ha en koktimer som har ställts in. Displayen visar alltid tiden för kokzonen med kortast återstående tid.

Ändra den förinställda tillagningstiden

Tillagningstiden kan ändras när som helst under användning.

1. Tryck på relevant kokzonsknapp.
2. Tryck på timerdisplayen.
3. Använd knappen '+' eller '-' för att ändra tiden.

Kontrollera återstående tillagningstid

1. Tryck på kokzonsknappen för att välja den zon som du vill se den återstående tiden för.

- En zon som är ansluten till tillagningstimern detekteras med en blinkande timersymbol ovanför kokzonens display.
- Timern visar återstående tid för den valda kokzonen.
- Under de sista 10 minuterna visas den återstående tiden i minuter och sekunder.

Stänga av tillagningstimern

Om du vill stänga av tillagningstimern innan den förinställda tiden har gått ut:

1. Tryck på kokzonsknappen för att välja den zon som du vill stänga av tillagningstimern för.
- En zon som är ansluten till tillagningstimern detekteras med en blinkande timersymbol ovanför kokzonens display.
2. Tryck på knappen/knapparna '-' för att ställa in tiden till '0.00'.
- Timersymbolen lyser inte längre starkt.

8.11 Barnlåset

För att aktivera barnsäkerhetslåset måste de beskrivna stegen slutföras inom 10 sekunder.

1. Starta hällen.
2. Tryck länge på någon av knapparna för kokzonen i 3 sekunder.



3. Släpp och dra fingret från 0 till 9 längs skjutreglaget.

- Alla displayer visar symbolen 'L'.

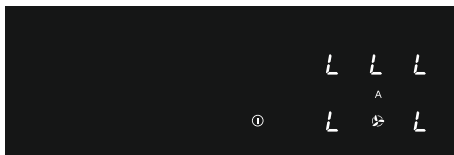
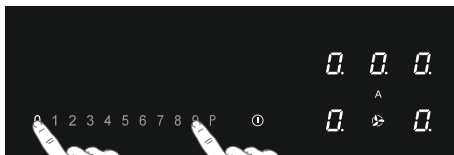

Hällen är nu låst. Det förhindrar oavsiktlig påslagning. Efter 20 sekunder stängs hällen av automatiskt.

För att avaktivera barnsäkerhetslåset måste de beskrivna stegen slutföras inom 10 sekunder.

1. Starta hällen.
2. Tryck länge på någon av knapparna för kokzonen i 3 sekunder.
3. Släpp och dra fingret från 9 till 0 längs skjutreglaget.

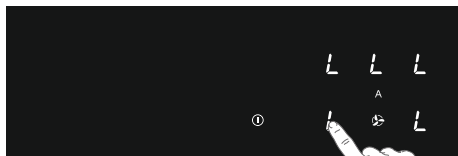

8.12 Låsfunktion för snabb rengöring under tillagning

1. Tryck på låsknappen.

- Låsknappen börjar lysa intensivt. Hällens inställningar är låsta för att möjliggöra snabb rengöring.

2. Tryck på låsknappen igen efter snabbrengöringen för att stänga av funktionen.

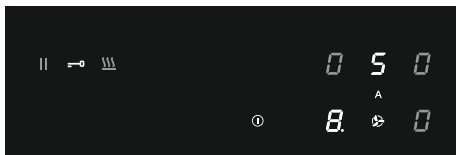
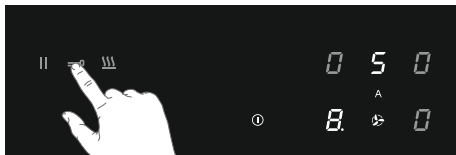

9. ANVÄNDA FLÄKTMODULEN

 Som standard är det automatiska fläktläget aktivt: knappen lyser mer intensivt. I automatiskt fläktläge justeras fläktnivån automatiskt till användningen av kokzonerna.

Om hällen är avstängd och fortfarande varm (symbol H syns) kommer fläktenheten att fungera i uppföljningsläge i ytterligare 15 minuter.

9.1 Stäng av det automatiska fläktläget

1. Tryck och håll på/av-knappen intryckt tills du hör en ljudsignal.

- Alla displayer tänds och induktionshällen är i standby-läge.
 - Kokzonerna och fläktenheten har effektnivå noll.
2. Tryck på knappen för automatiskt fläktläge.
- Knappen för automatiskt fläktläge lyser nu mindre intensivt. Det automatiska fläktläget är avstängt.

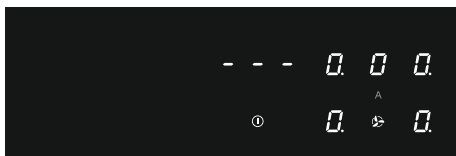
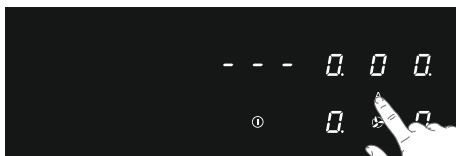

9.2 Stäng av det automatiska fläktläget under tillagningen

En kokzon är i drift (i detta exempel nivå 8) och det automatiska fläktläget är aktivt (nivå 5).

1. Tryck på knappen för automatiskt fläktläge.

- Knappen för automatiskt fläktläge lyser nu mindre intensivt. Fläktenheten kan nu ställas in manuellt.

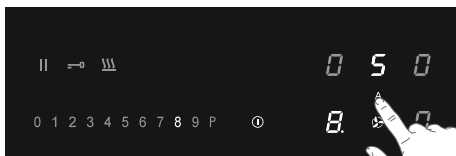
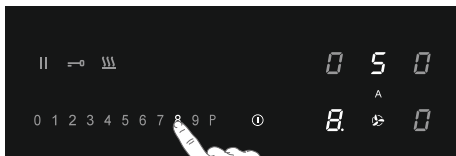
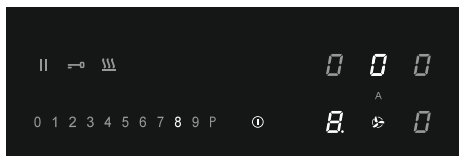
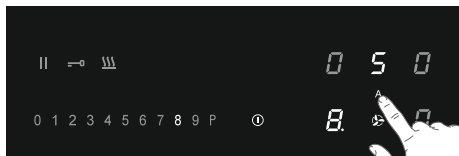

9.3 Slå på fläktenheten manuellt

- Tryck på fläktnappen.
 - Displayen på fläktenheten tänds.
- Ställ in fläkstens hastighetsnivå inom 3 sekunder genom att trycka på skjutreglaget (1 till 9).
 - Fläktenheten slås på med den inställda fläkthastigheten.
 - Ställ in en högre eller lägre nivå med skjutreglaget.

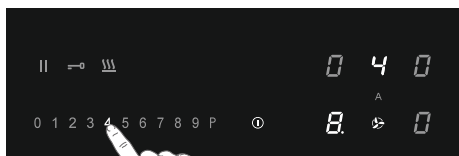
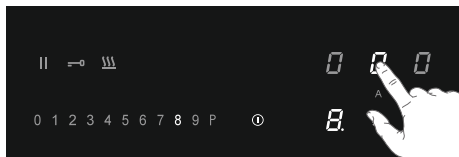

- Tryck på fläktnappen.
 - Displayen på fläktenheten tänds.
- Tryck på nivå P för att välja 'Boost'.
 - Fläktenheten slås på vid hastighetsnivå P (Boost).
 - 'P' visas på displayen.

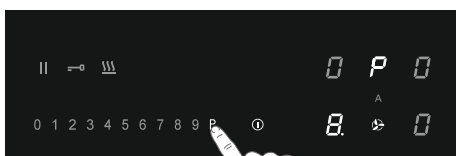
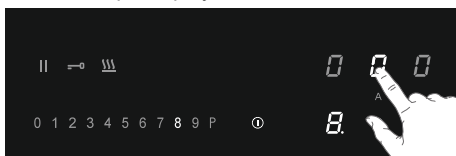

9.4 Boost

- Slå på hällen.
- Tryck på knappen för automatiskt fläktläge för att stänga av det automatiska fläktläget.

9.5 Ställ in ett antal minuters fördröjningstid

Använd den här funktionen för att stänga av fläktenheten med en fördröjning på ett visst antal minuter.

 Det automatiska fläktläget måste vara avstängt.

- Starta hällen.
- Tryck på fläktnappen och ställ in en hastighetsnivå för utsuget.

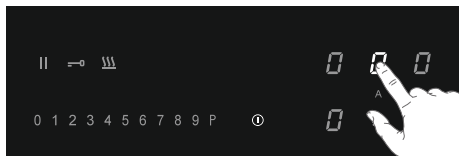

3. Tryck på timerdisplayen.

- Timersymbolen på fläktenheten börjar lysa intensivt.
4. Använd knappen '+' eller '-' för att ställa in önskad fördröjningstid.
- Nedräkningen startar automatiskt.
 - Fläktenheten stängs av efter den inställda tiden.

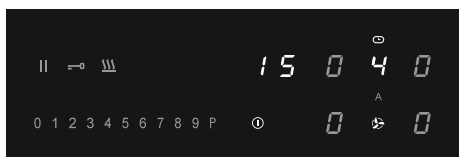
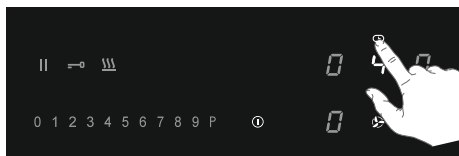

9.6 Rengöringsindikering för fettfilter

Efter 100 driftstimmar tänds fettfiltersymbolen och indikerar att det är nödvändigt att utföra underhåll av fettfiltret (se "Underhåll/Rengöring av galler och filter"). Fettfiltrets rengöringsindikering är alltid aktiverad.

9.7 Rengöringsindikering för kolfilter

Som standard är kolfiltrets rengöringsindikering avaktiverad (när fläkten arbetar i kanalläge). Aktivera alltid denna om fläktenheten installeras för recirkulation.

Efter 200 drifttimmar visas ett blinkande 'C' i fläktenhetens display. Det är nödvändigt att utföra underhåll av kolfiltret

Aktivera kolfiltrets mättnadsindikering

1. Tryck på fläktnappen.
2. Tryck återigen på och håll ned fläktnappen i 5 sekunder.
 - Kolfiltersymbolen 'C' börjar lysa intensivt i 1 sekund.
 - Nu lyser symbolen 'C' i displayen när det är nödvändigt att utföra underhåll av kolfiltret.

Avaktivera kolfiltrets mättnadsindikering

1. Tryck på fläktnappen.
2. Tryck återigen på och håll ned fläktnappen i 5 sekunder.
 - Kolfiltersymbolen 'C' blinkar två gånger.

9.8 Återställ minnet för rengöringsindikering

Återställ minnet efter byte av fettfilter och/eller luftfilter.

1. Starta hällen.
2. Tryck och håll ned knappen för automatiskt fläktläge i 5 sekunder.
 - Fettfiltersymbolen eller kolfiltersymbolen släcks och minnet börjar ta tiden igen.

10. ANVÄNDARMENY

Användarmenyn gör det möjligt för användaren att ställa in funktionen på hällen efter önskemål. Detta gäller både ljud (ton och volym) och visuella symboler.

1. Tryck på på/av-knappen två gånger inom tre sekunder.
 - Pausknappen blinkar.

2. Tryck länge på pausknappen.
3. Tryck sedan på varje kokzonsknapp i medurs ordning (börja med kokzonsknappen längst fram till vänster).

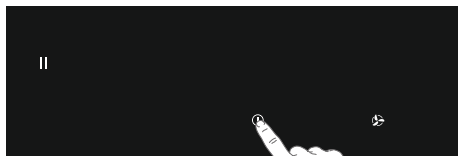

2x

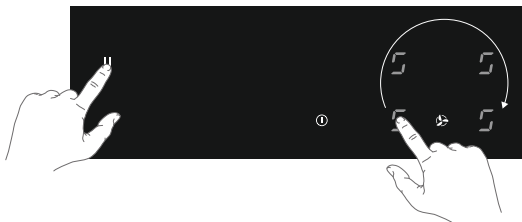
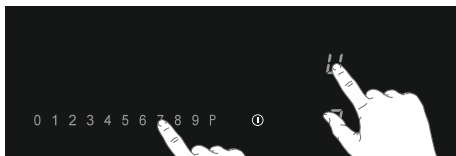

4. Släpp pausknappen.

- 'U' blinkar växelvis med en siffra mellan '0' på kokzonsdisplayen längst bak till vänster.
 - Konfigurationsvärdet visas i kokzonsdisplayen längst fram till vänster.
5. Tryck på kokzonsknappen längst bak till vänster och välj rätt menykod (se tabell).

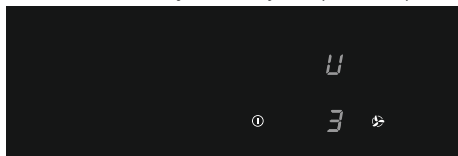

6. Tryck på kokzonsknappen längst fram till vänster och välj rätt värde (se tabell).
7. Bekräfta inställningen och tryck och håll ned på/av-knappen tills du hör en ljudsignal.

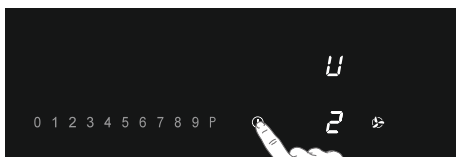
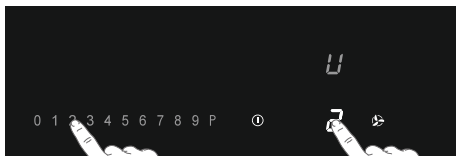

Menykod	Beskrivning	Konfigurationsvärde
U2	Ljud med volymknapp	0 - 1 - 2 - 3
U3	Volym larmsignal	0 - 1 - 2 - 3
U4	Belysningsnivå display	Max. 0 - 1 - 2 - 3 - 4 - 5 - 6 - 7 - 8 - 9 Min.
U5	Nedräkningsanimering (på eller av)	0 - 1
U6	Kokkärlsdetektering (på eller av)	0 - 1
U7	Timer för nedräkning av ljudsignal	0 - 1 - 2

11. EFFEKTBEGRÄNSARE

⚠ Inställning av effektbegränsaren bör endast utföras av en registrerad och kvalificerad installatör. Läs säkerhetsföreskrifterna och installationsanvisningarna noggrant.

Hällen är utrustad med en effektbegränsare. Om den totala effekten av aktiva kokzoner överstiger den maximala tillgängliga mängden

effekt sänks effekten automatiskt. Displayen för kokzonen vars effekt sänks blinkar först, därefter sänks nivån automatiskt till högsta tillgängliga effekt.

- Begränsaren är inställd på 7400W av fabriken, men det är möjligt att ändra den till 2800W, 3500W eller 4500W.

Konfiguration av effektbegränsare

Se till att det inte finns några kokkärl på hällen innan du börjar.

1. Koppla bort produkten från huvudströmförsörjningen genom att ta bort strömkontakten från uttaget, ta bort säkringen eller stänga av strömbrytaren.
2. Anslut produkten till strömförsörjningen igen.
 - 'Varmhållning'-knappen blinkar.
- **Utför följande steg inom 2 minuter efter att hällen har anslutits till strömförsörjningen igen.**
- **Se till att alla kokzoner är avstängda.**
3. Tryck länge på knappen 'Varmhållning'.
4. Tryck sedan på varje kokzonsknapp i moturs ordning (börja med kokzonsknappen längst fram till höger).

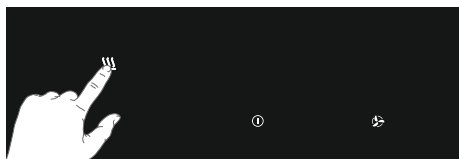

5. Släpp knappen "Varmhållning".
 - 'C' blinkar växelvis med '0' på kokzonsdisplayen längst bak till vänster.
 - Konfigurationsvärdet visas i kokzonsdisplayen längst fram till vänster.
6. Tryck på kokzonsknappen längst bak till vänster och välj '8' med hjälp av skjutreglaget.
 - 'C' blinkar växelvis med '8' på kokzonens display längst bak till vänster.

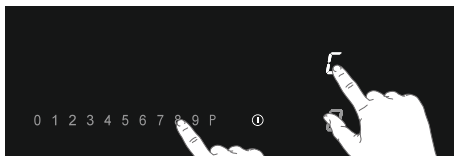
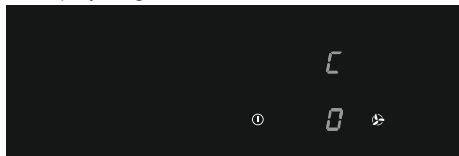

7. Tryck på kokzonsknappen längst fram till vänster och välj önskad effektbegränsning med skjutreglaget (se tabell).
8. Tryck sedan länge på på/av-knappen tills alla displaysegment försvinner.
 - Hällen är nu klar att användas med den valda effektbegränsaren aktiv.

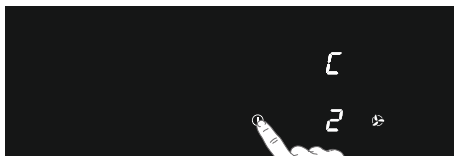
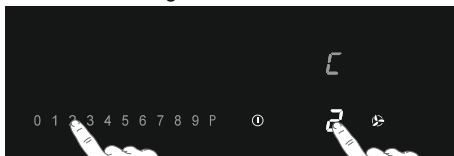

Ställa in skjutreglage	Ställa in effektbegränsare
0	7400W
1	4500W
2	3500W
3	2800W

12. SKÖTSEL OCH RENGÖRING

12.1 Rengöring

Daglig rengöring

- Även om matspill inte kan bränna fast på glaset rekommenderar vi ändå att du rengör hällen omedelbart efter användning.
- För daglig rengöring är en fuktig trasa med ett mildt rengöringsmedel bäst.
- Torka med hushållspapper eller en torr kökshandduk.

Envisa fläckar

- Även svåra fläckar kan tas bort med ett mildt rengöringsmedel som till exempel diskmedel.
- Ta bort vattenfläckar och kalkavlagringar med rengöringsvinäger.
- Metallmärken (orsakade av att kokkärl har skjutits över ytan) kan vara svåra att få bort. Det finns specialprodukter för detta ändamål.
- Använd en fönsterskrapa för att ta bort matrester. Smält plast och socker tas också bäst bort med en fönsterskrapa.

⚠ Använd aldrig slipande rengöringsmedel. De lämnar repor där smuts och kalk kan ansamlas. Använd aldrig något vasst såsom stålull eller skurmedel.

12.2 Vattentank

Det rekommenderas att kontrollera och tömma vattenuppsamlaren varannan vecka.

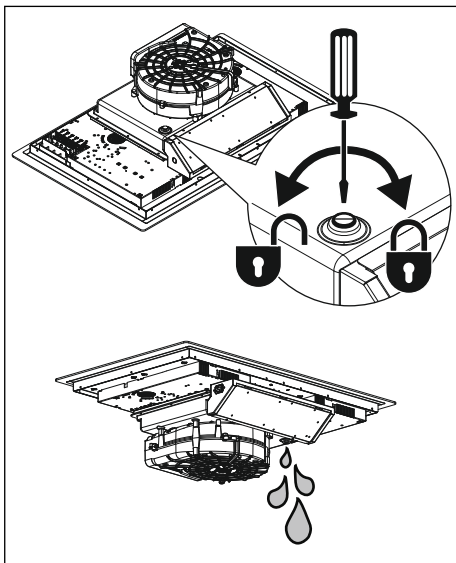

12.3 Rengöring av galler och filter

1. Ta bort gallret med filtret från fläktinloppet.
2. Skjut försiktigt bort fettfiltret från gallret.

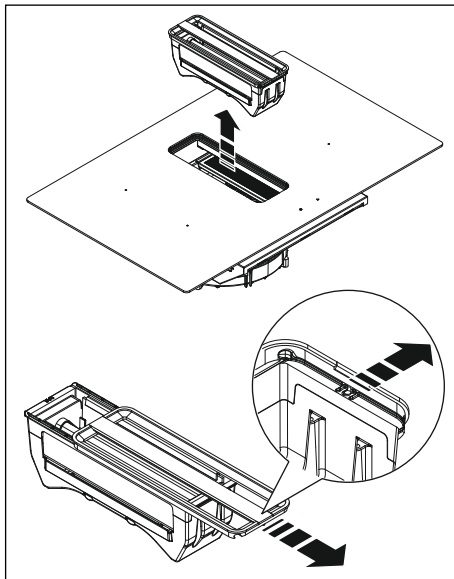

- Rengör gallret med varmt vatten och neutral tvål utan att använda slipande svampar (använd inte tvättmedel!). Tvätta inte järngallret i diskmaskin.
- Rengör fettfiltret när det har använts, minst en gång i veckan (eller när filtrets mättnadsindikeringsystem indikerar detta behov). Detta bibehåller fläktens goda prestanda och förhindrar en potentiell brandrisk orsakad av överdriven fettuppsamling.
- Rengör fettfiltret med ett icke-aggressivt tvättmedel, helst för hand eller i diskmaskin. Diskmaskinen måste ställas in på låg temperatur och kort cykel.

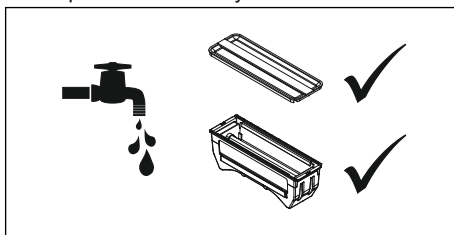

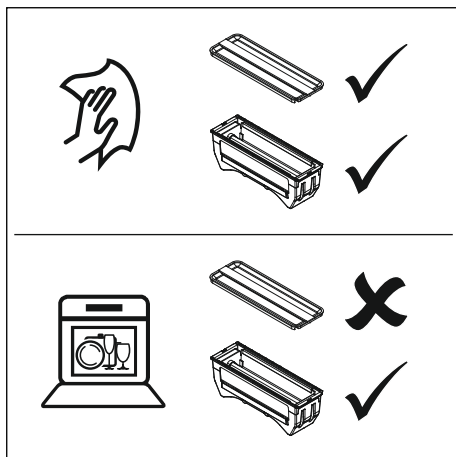

Luftfilter (återcirkulationsanvändning)

⚠ **WARNING!**

Filtret kan eller kan inte återskapas, beroende på typ. Se broschyren som medföljer filtret.

13. FELSÖKNING

⚠ **WARNING!**

Om du ser en spricka i glasskivan (oavsett hur liten) ska du stänga av hällen omedelbart och koppla bort strömförsörjningen (ta ur kontakten från uttaget).

Kontakta sedan serviceavdelningen.

Om din gashäll inte fungerar ordentligt betyder det inte alltid att den är defekt. Försök att hantera problemet själv först genom att kontrollera punkterna nedan eller besök webbplatsen för mer information.

Problem	Möjlig orsak	Lösning
Displayen tänds när hällen aktiveras för första gången.	Detta är en standardinställning.	Normal användning.
Fläkten körs i flera minuter efter att hällen har stängts av.	Hällen svalnar.	Normal användning.
En svag lukt märks de första gångerna hällen används.	Den nya produkten värms upp.	Detta är normalt och försvinner när hällen har använts några gånger. Vädra köket.
Kokkärlen väsnas under matlagningen.	Detta orsakas av energin som flödar från hällen till kastrullen.	Detta är normalt för vissa kokkärl, speciellt vid höga inställningar. Detta skadar inte kokkärlen eller hällen.
Du har slagit på en kokzon, men displayen visar u .	Kokkärlet du använder är inte lämpligt för induktion eller har en för liten diameter.	Använd lämpliga kastruller.
En kokzon slutar plötsligt att fungera och du hör en signal.	Den förinställda tiden har löpt ut.	Tryck på vänster eller höger timerknapp för att stoppa larmet.
Hällen fungerar inte, och inget visas på skärmen.	Strömtillförsel saknas på grund av en defekt kabel eller en felaktig anslutning.	Kontrollera säkringarna och den elektriska brytaren (om det inte finns något uttag).
En säkring går så fort hällen sätts på.	Hällen har anslutits felaktigt.	Kontrollera elanslutningarna.
L visas på displayen.	Barnsäkerhetslåset är aktiverat.	Se kapitel 'Användning av häll/barnsäkerhetslås'.

C visas på fläktenhetens display.	Mättnad av luftfiltret.	Det är nödvändigt att utföra underhåll av luftfiltret (se 'Underhåll/rengöring av galler och filter').
ER03 visas på displayen.	Kontrollpanelen är smutsig eller blöt.	Rengör kontrollpanelen.
	Du har tryckt på två eller flera knappar samtidigt.	Använd inte mer än en knapp samtidigt.
ER21 visas på displayen.	Överhettning.	Låt hällen svalna.
E2 visas på displayen.	Överskottstemperatur för induktionselementet. Tomma köksredskap kan ha använts.	Värm inte tomma köksredskap.
E3 visas på displayen.	Fel kokkärl.	Använd lämpliga kastruller.
E8 visas på displayen.	Fel på fläktenheten. Utsuget kan vara blockerat.	Ta bort eventuella blockeringar och rengör fläktenheten.
Andra felkoder.		Kontakta serviceavdelningen.

14. TEKNISKA SPECIFIKATIONER

14.1 Teknisk data

Kokplatta			
		Enhet	Värde
Typ av produkt			Inbyggd
Mått	Bredd	mm	600/830
	Djup	mm	520
	Höjd	mm	230
Spänning/frekvens		V/Hz	220-240V/380-400V - 50Hz
Ström		W	7620
Vikt		Kg	21
Fläkt			
Luftflöde max* – Fläktinstallation		m ³ /h	450
Buller max* – Fläktinstallation		dBA	63
Fläktenhetens effekt		W	220

* Maximal hastighet (boost utesluten)

14.2 Upplysningar enligt (EU) 66/2014

Mått enligt EN60350-2

Typ av håll	Induktionshåll
Antal kokzoner och/eller områden	4
Värmeteknik	Induktionszoner och -områden
För icke-cirkelformade kokzoner eller områden: längd och bredd för användbart ytområde per elektriskt uppvärmd kokzon i mm	210 x 190 mm
Energiförbrukning per elektrisk kokzon eller område beräknat per kg (EC _{elektrisk köksutrustning}) i Wh/kg	210x190 mm: 192.0 Wh/kg Ø210 mm: 160.3 Wh/kg Ø160 mm: 181.0 Wh/kg
Hållens energiförbrukning, beräknad per kg (EC _{elektrisk håll}) i Wh/kg	181

15. MILJÖASPEKTER

Kassering av produkten och förpackningen

Ekologiskt hållbara material har använts vid tillverkningen av denna produkt. Denna produkt ska kasseras på ett ansvarsfullt sätt när dess livslängd är slut. Fråga dina lokala myndigheter för mer information om hur du gör detta.

Emballaget är återvinningsbart. Följande material kan ha använts:

- kartong;
- polyetylenfilm (PE);
- CFC-fri polystyren (PS fast skum).

Kassera dessa material på ett ansvarsfullt sätt och i enlighet med miljöföreskrifterna.

 Produkten är märkt med symbolen överkryssad soptunna för att påminna dig om skyldigheten att kassera elektriska

hushållsprodukter separat. Detta betyder att enheten inte får ingå i normalt hushållsavfall när dess livslängd är slut. Enheten måste tas till en särskild lokal återvinningscentral för separat avfallshantering eller till en återförsäljare som tillhandahåller denna tjänst.

Separat insamling av hushållsprodukter hjälper till att förhindra eventuell negativ påverkan på miljön och på människors hälsa till följd av felaktig kassering. Det säkerställer att materialen som produkten består av kan återvinnas för att uppnå väsentliga besparingar av energi och råmaterial.

Försäkran om överensstämmelse



Vi intygar härmed att våra produkter uppfyller tillämpliga europeiska direktiv, beslut och förordningar, och GB förordningar samt de krav som anges i refererade standarder.