

# MONTAGEANVISNING

STORKÖKSVENTILATION



## Tovenco Överluftsdon

Tovencos överluftsdon levereras i två utföranden: rund respektive rektangulär lucka. Donet består av en vägggenomföring samt en motviktslucka. Vägggenomföringen är teleskopisk och anpassad för två olika vägg tjocklekar. Motviktsluckan är utrustad med en justerbar motvikt som möjliggör inställning av differenstrycket mellan donets fram- och baksida.

Som standard tillverkas donet helt i rostfritt stål, kvalitet EN 1.4301, i omagnetisk borstad plåt (1,2) eller blankpolerad plåt (A, B, C). Som tillval finns även en specialvariant i elförzinkad stålplåt med pulverlackerad yta.



Rund



Rektangulär

## Överluftsdon ÖV-1 och ÖV-2 med rund lucka

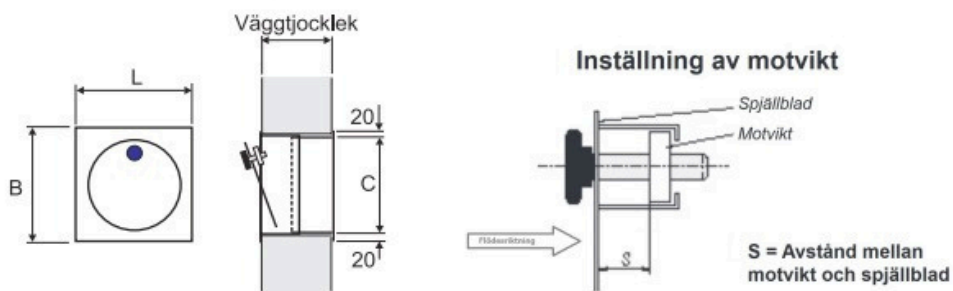

## Överluftsdon ÖV-A, ÖV-B och ÖV-C med rektangulär lucka

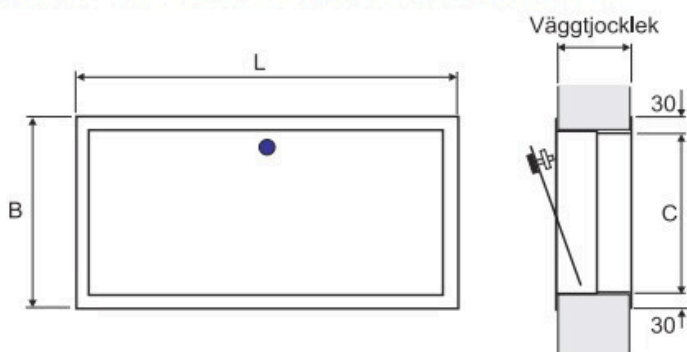

# 1

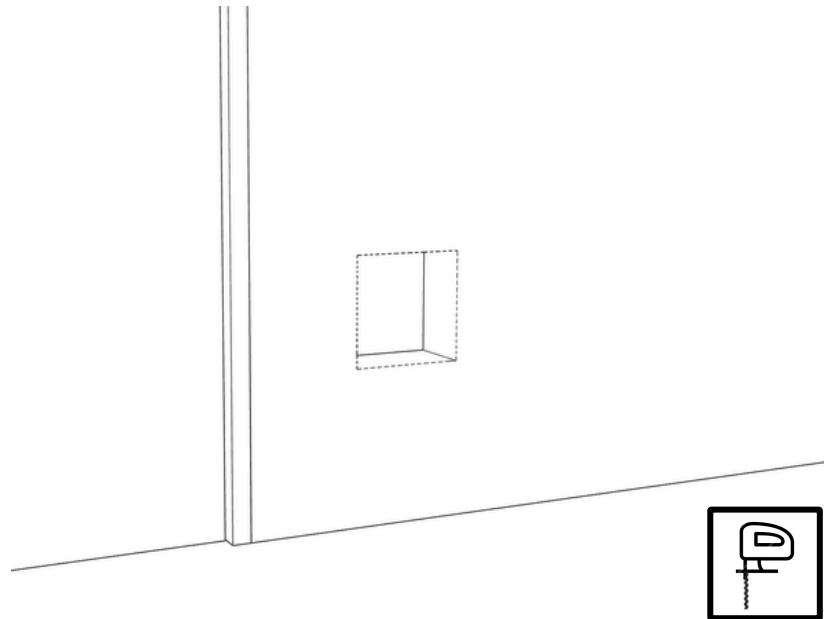
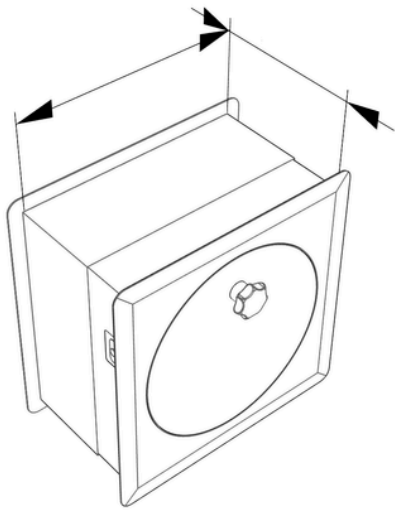

## 1. Urtag

För montage av överluftsdon görs ett urtag på tilltänk plats i väggen. Måtten baseras på överluftsdonets inre mått, detta kan variera beroende på utförande. Dubbelkolla måtten för din beställning.

# 2

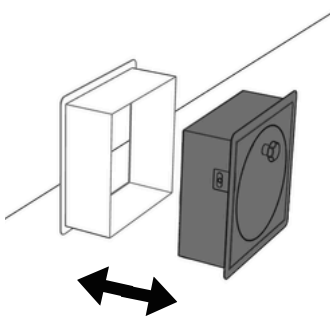

1.

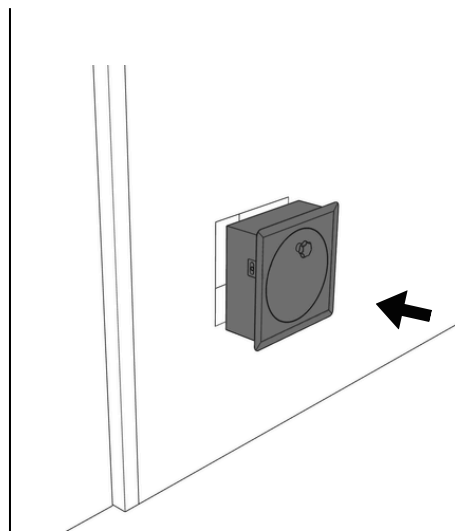

2.

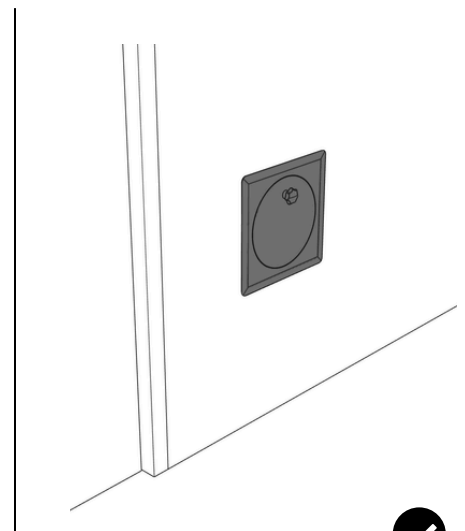

3.

## 2. Montering av överluftsdon 1

När urtaget är klart, dela på överluftsdonets främre och bakre del om det inte redan är gjort. Placera den främre delen i urtaget och tryck fast den.

## 3

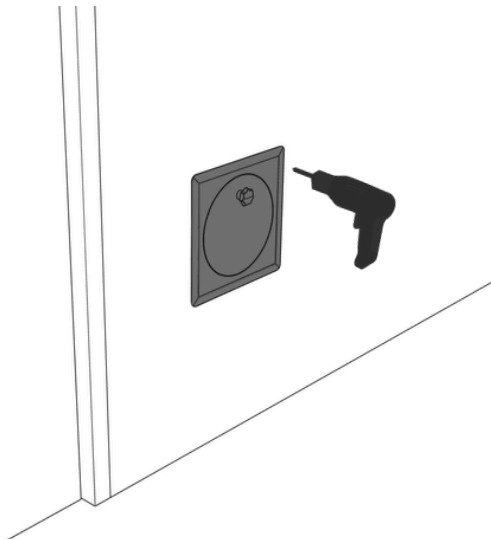

Framsida

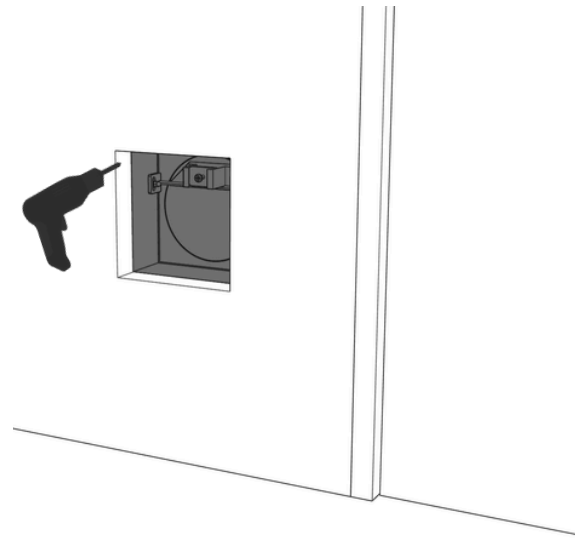

Baksida

### 3. Fäst överluftsdon

Överluftsdonet kan monteras antingen framifrån eller inifrån urtaget. Välj monteringsätt beroende på ditt användningsområde.

## 4

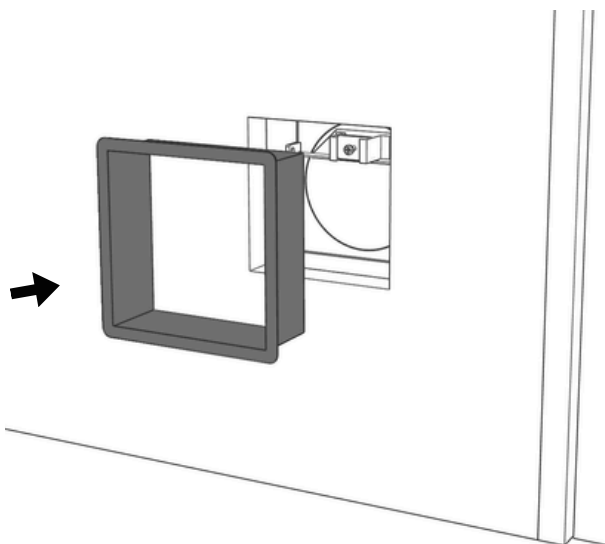

1.

Baksida

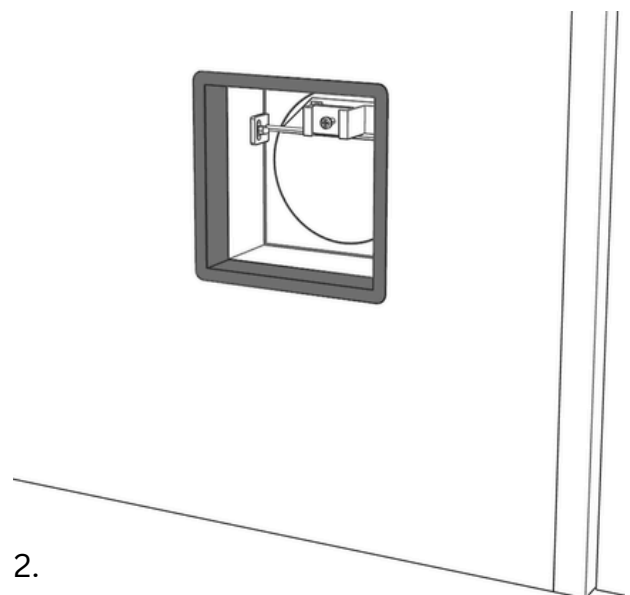

2.

### 4. Montering av överluftsdon 2

När framdelen är monterad, placera baksdelen i urtaget i väggen och fäst den. Därefter är monterat klart.



# Tovenco

Tovenco AB  
Vinnarsjövägen 9-11  
818 45 Hedesunda

Tel: +46 (0)291-10750  
Mail: [info@tovenco.se](mailto:info@tovenco.se)  
[www.tovenco.se](http://www.tovenco.se)